



Государственный комитет
Совета Министров СССР
по делам изобретений
и открытий

О П И С А Н И Е ИЗОБРЕТЕНИЯ

К АВТОРСКОМУ СВИДЕТЕЛЬСТВУ

(11) 537881

(61) Дополнительное к авт. свид-ву -

(22) Заявлено 13.10.72 (21) 1836797/11

с присоединением заявки № -

(23) Приоритет -

(43) Опубликовано 05.12.76, Бюллетень № 45

(45) Дата опубликования описания 21.01.77

(51) М. Кл.²
В 62 D 13/00
В 62 D 63/08

(53) УДК 639.114.3
(088.8)

(72) Авторы
изобретения

М. Д. Гирко, Н. В. Езерский, Б. Ф. Кулик,
Г. А. Сушкевич и А. Г. Трепашко

Белорусский ордена Трудового Красного Знамени
политехнический институт

(71) Заявитель

(54) УСТРОЙСТВО ДЛЯ ПОВОРОТА КОЛЕС ПРИЦЕПНОГО ТРАНСПОРТНОГО СРЕДСТВА С ТЕЛЕСКОПИЧЕСКОЙ РАМОЙ

1

Изобретение относится к устройствам для поворота управляемых колес прицепных транспортных средств с переменной базой.

Известно устройство для поворота колес прицепного транспортного средства, содержащее задающий и исполнительный механизмы, взаимосвязанные соединительными канатами.

Недостаток известного устройства заключается в том, что при использовании его в транспортных средствах с переменной длиной базы, когда расстояние между управляемыми колесами и тягачом не остается постоянным, требуется переналадка канатной системы, производимая вручную посредством сменных канатов, либо посредством дополнительных барабанов для сматывания и разматывания канатов.

Это усложняет конструкцию устройства и затрудняет его обслуживание.

Целью изобретения является автоматическое изменение длины соединительных канатов при изменении базы транспортного средства.

2

Эта цель достигается тем, что устройство снабжено парой обойм, имеющих по два блока, а каждый соединительный канат состоит из двух частей, пропущенных через свой блок одной обоймы и закрепленных одним своим концом на раме, при этом свободный конец одной части каната связан с задающим механизмом, а свободный конец другой части каната - с исполнительным механизмом.

На чертеже изображено устройство, вид сверху.

Устройство для поворота колес состоит из задающего механизма 1, установленного в передней половине 2 телескопической рамы транспортного средства, исполнительного механизма 3, расположенного в месте сочленения колесных тележек с задней половиной 4 телескопической рамы, передних канатов 5 и 6, задних канатов 7 и 8 и двух подвижных обойм 9 и 10 с блоками 11.

Задающий механизм 1 жестко скреплен с рамой тягача и поворачивается вместе с ней относительно оси шкворня, установ-

3

ленного в передней половине 2 телескопической рамы. К задающему механизму прикреплены концы передних канатов 5 и 6, которые огибают передние подвижные блоки, установленные в обоймах 9 и 10, и неподвижными концами соединены с передней частью задней половины 4 телескопической рамы. Задние канаты 7 и 8 передними концами прикреплены к задней части передней половины 2 раздвижной платформы, огибают задние подвижные блоки обойм 9 и 10 и крепятся к рычагам исполнительного механизма 3 управляемых колес прицепного транспортного средства.

При повороте транспортного средства, например влево по ходу движения, задающий механизм 1, поворачивается в том же направлении и перемещает правый передний канат 5, а через него и подвижную обойму 9. При этом величина перемещения обоймы составит половину величины перемещения каната. Одновременно задний правый канат 7 переместится вперед на величину, равную удвоенному ходу обоймы 9 и равную перемещению каната 5, в результате чего исполнительный механизм 3

4

поворачивает вправо по ходу движения колесные блоки тележек.

Аналогично осуществляется поворот транспортного средства вправо по ходу движения. При этом будет перемещаться вправо по ходу левый передний канат 6, обойма 10 и задний левый канат 8.

Ф о р м у л а и з о б р е т е н и я

Устройство для поворота колес прицепного транспортного средства с телескопической рамой, содержащее задающий и исполнительный механизмы, взаимосвязанные соединительными канатами, отличающееся тем, что, с целью автоматического изменения длины соединительных канатов при изменении базы транспортного средства, оно снабжено парой обойм, имеющих по два блока, а каждый соединительный канат состоит из двух частей, пропущенных через свой блок одной обоймы и закрепленных одним своим концом на раме, при этом свободный конец одной части каната связан с задающим механизмом, а свободный конец другой части каната — с исполнительным механизмом.

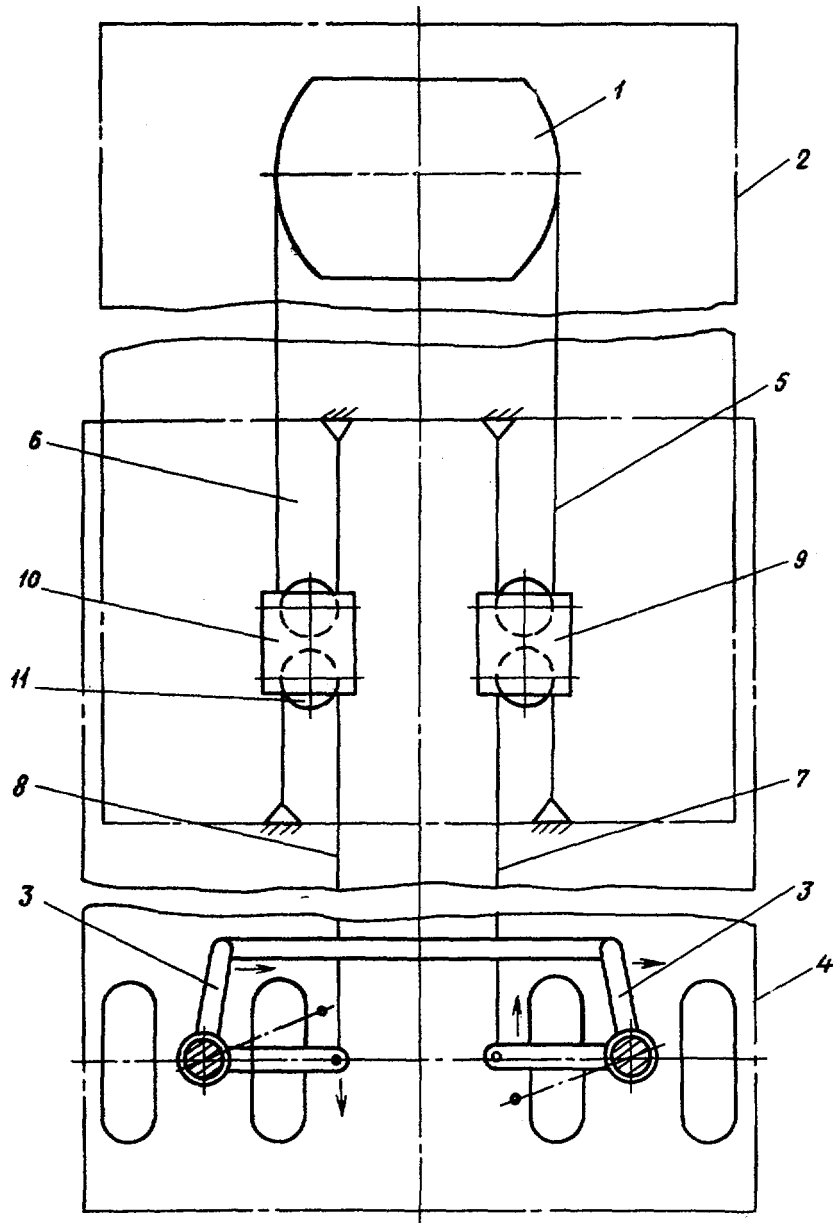

Составитель С. Калядов
 Редактор М. Васильева Техред О. Луговая Корректор Л. Боринская
 Заказ 5624/10 Тираж 823 Подписное
 ЦНИИПИ Государственного комитета Совета Министров СССР
 по делам изобретений и открытий
 113035, Москва, Ж-35, Раушская наб., д. 4/5
 Филиал ППП "Патент", г. Ужгород, ул. Проектная, 4