

Можно предположить, что и при использовании редкоземельных элементов в качестве геттерирующей примеси в процессе эпитаксиального выращивания также будет достигнут положительный эффект. Однако традиционно используемый при эпитаксии кремния газофазный метод легирования не позволяет вводить редкоземельные элементы в состав растущего эпитаксиального слоя. Для легирования эпитаксиальных слоев кремния во время их роста редкоземельными элементами можно воспользоваться методами твердофазного легирования, например, газоразрядным в режиме тлеющего разряда или лазерными методами.

При методе газоразрядного легирования в режиме тлеющего разряда в газоразрядную камеру помещаются электроды, содержащие основную легирующую примесь и редкоземельную геттерирующую примесь. К электродам предъявляются требования электропроводимости и высокой однородности своих свойств. В процессе легирования на электроды, содержащие примесь, подается высокое напряжение (несколько кВ); в межэлектродном пространстве формируется газоразрядная плазма, содержащая и легирующую, и геттерирующую примеси. С

потоком газа – носителя примеси попадают в реактор эпитаксиального наращивания и встраиваются в кристаллическую решетку наращиваемого эпитаксиального слоя. Аналогично для редкоземельного геттерирования может быть использован и лазерный метод, когда материал мишени с редкоземельной примесью испаряется лазерным лучом. Концентрацию редкоземельной примеси в эпитаксиальном слое можно изменять, регулируя параметры разряда или мощность лазерного излучения.

Предлагаемый метод внедрения геттерирующей примеси прост, позволяет во время роста эпитаксиальной пленки одновременно вводить и основную и геттерирующую примесь, характеризуется хорошей управляемостью.

1. Пилипенко, В.А./ В.А. Пилипенко, В.В. Горушко, А.Н. Петлицкий, А.С. Турцевич, С.В. Шведов Методы и механизмы геттерирования кремниевых структур в производстве интегральных микросхем // Технология и конструирование в производстве интегральных схем. –2013. –№ 2–3– С. 43–57.

УДК 620.179.14

USING WIRELESS DATA TRANSMISSION IN EDDY CURRENT NONDESTRUCTIVE TESTING

Petrik V., Protasov A., Seriy K., Lysenko I.

*National Technical University of Ukraine "Igor Sikorsky Kyiv Polytechnic Institute"
Kyiv, Ukraine*

Modern development of technology makes it possible to find a new application for means that provide the acquisition, transformation and information transmission through the communication channel.

The purpose of this work is to try to use such tools to create a universal system for nondestructive testing of remote objects, information on the state of which is transmitted operatively over long distances for further processing and making the necessary decision.

In [1, 2], an analysis of possible technologies for wireless data transmission in flaw detection was carried out, and in [3, 4] some were implemented. However, the coverage radius of the monitored territory is limited to hundreds of meters.

GSM technology is proposed to significantly increase the distance at which information can be collected for wireless transmission to the server. The most optimal way to transfer data over the GSM network is to use GPRS technology. The most optimal way to transfer data over the GSM network is to use GPRS technology. Its main feature is the ability to connect permanently a subscriber to the network, i.e., the presence of an active virtual communication channel. For the time of transmission of the data packet, the subscriber is provided with a real (physical)

radio channel, which for the rest of the time is used to transmit packets of the other network users.

Thus, the subscriber does not occupy the physical channel permanently and therefore pays only for traffic, and not for the entire session time. As a result, the cost of transferring a megabyte of information is reduced significantly. GPRS technology is optimal for applications in continuous or quasi-continuous monitoring of production processes, control of mobile and stationary objects, and for supporting applications in which the low cost of traffic has a key role.

The maximum possible data exchange rate with the help of GPRS technology can theoretically reach 170 Kbit / s. As a data transfer channel, the use of a TCP / IP network is proposed, and the physical protocol is GPRS. In this case, each of the network devices is assigned a unique IP-address. With respect to our system, different options are possible for allocate the IP addresses of the information processing center (IPC) and concentrators of control sensor networks.

The most common variant is the presence of a static IP-address in the IPC, and the subscribers have dynamic IP-addresses. The static IP-address is allocated by the IPC not by the cellular operator, but by the Internet provider when the IPC is connected to the

Internet through a dedicated access channel (formed using LAN, ADSL or other technologies).

At the moment, the task of creating a device with a convenient and flexible data transmission and processing system that can transfer them to various devices, including a WEB server, and to save data on removable small-size media for further processing is solved.

The system is based on the STM32F7 microcontroller with the ARM Cortex-M7 core. The system has developed a frequency synthesizer based on the AD9850 chip, which operates in the range 1Hz - 40 MHz, which allows the use of sensors of various types and configurations. Data transfer is carried out using the Wi-Fi module ESP 8266. With this module, information can be transferred to various devices (computer, smartphone, and tablet) for processing.

The possibility of recording data from the sensor to a removable FLASH medium is developed. To process and output data on a computer, the LabVIEW environment is used. The breadboard model of the developed system with wireless transmission of information is shown in Fig. 1.

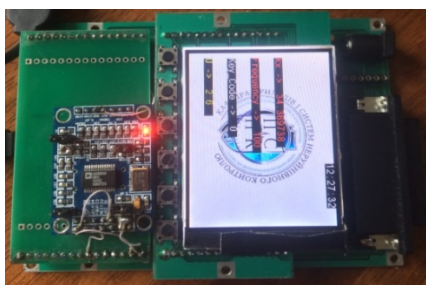

Fig. 1. Model of the developed control system

Now, work is under way to improve the methods of transmission and processing of information, as well as optimizing the system.

As a data transmission device, several cell phones and GSM modems were considered. During the testing, Wavcom GSM / GPRS modem Fastrack showed the best results due to the support of multiple transmission protocols, low power requirements and high sensitivity of the receiver and transmitter power.

The basis of the communication module can be taken by the development of Wavcom - the wireless processor Q2687. It includes a 32-bit microcontroller, a GSM transceiver, and many external data buses. This processor is the core of the system being developed, which performs all the communication functions and the basic logic of working with the measuring transducer.

The program implemented on the module performs the following functions:

- continuous status check of the transmitter and GSM network;
- accumulation of instantaneous parameter values for technical accounting purposes;
- tracking the presence of all indicators within the acceptable limits, in case of going beyond them -

notification about this through the GPRS-channel and SMS;

- periodic interrogation of the average hourly values of the measured parameters and their transfer to the central base via the GPRS channel;
- when receiving a voice call - sending the current instantaneous values of the measured parameters to the central database;
- when receiving a CSD call, the organization of a direct connection to the transmitter for programming or reconfiguration;
- if it is not possible to use one mobile operator network for work, automatic switching to the use of an alternative network.

For experimental studies, a piece of aluminum АД31Т5 with a thickness of 5 mm (Fig. 2) was chosen with defects of the crack type: depth from 0.1 mm to 3 mm, opening 1 mm. The control was carried out using a differential overlaid eddy current transducer (ECT) [5].



Fig. 2. The test sample

In Fig. 3 shows the experimentally obtained dependences of the amplitude of the ECT signal on the crack depth as a result of monitoring at different frequencies.

To date, a basic module has been developed for solving the problem of transmitting information about the status of the monitoring object in the IPC, which implements Wi-Fi technology.

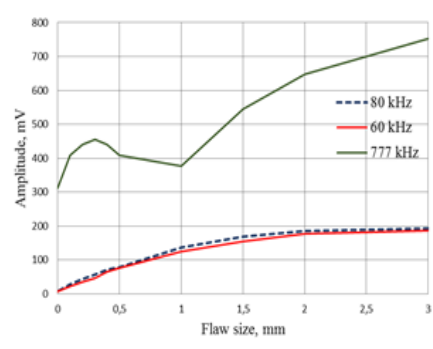

Fig. 3. Dependences of the sensor signal amplitude on a crack depth

Studies of the use of data transmission in the creation of a universal system for non-destructive testing of remote sites demonstrated the convenience of control, the ability to quickly transfer control data over long distances without loss, the ability to access the results of several operators, further processing by several algorithms at the same time for a more accurate result. Similarly, the use of such systems simplifies and speeds up the procedure for comparing the results of control of similar objects.

1. Використання безпроводних технологій передачі даних для вирішення задач у неруйнівному контролі / О.Л.Кустовський, В.Ф.Петрик, К.М.Серий, Д.О.Мельник // Вісник НТУ «ХП». 2012. - № 40. — С.71-77.
2. Петрик В.Ф. Использование беспроводных технологий в дефектоскопии / Петрик В.Ф., Ковтун Г.М., Топиха Д.М. // Научни Известия НТСМ: материалы междуна. конф. «Дни НК 2014». – Созополь, 2014. – № 150. – С. 486–488.
3. Телеметрический вихретоковый дефектоскоп / А. Г. Протасов, В. Ф. Петрик, А. Л. Дугин // Научни Известия НТСМ: материалы международной

- конференции «Дни НК 2014». – Созополь, 2014. – № 150. – С. 34–36.
4. Вихрострумовий дефектоскоп з телеметричним каналом зв'язку / А.Г.Протасов, К. М. Серий, О. Л. Дугін, В. Ф. Петрик // Вісник НТУ «ХП», 2014. – № 19. – С. 132–139.
5. Lysenko I., Kuts Y., Dugin O., Protasov A. Improvement of the Eddy Current Method of Non-Destructive Testing with Pulsed Mode Excitation [Electronic resource] The e-Journal of Nondestructive Testing. 2016, № 7, Vol. 21, access mode: <http://www.ndt.net>.

УДК 681.2.084; 53.083.62

ЭКСПЕРИМЕНТАЛЬНАЯ УСТАНОВКА ДЛЯ ИССЛЕДОВАНИЯ ДАТЧИКА С УПРУГОПОДВЕШЕННОЙ ПОДВИЖНОЙ МАССОЙ

Оксенчук И.Д., Кривицкий П.Г., Францкевич А.В.

Белорусский национальный технический университет, Минск, Республика Беларусь

В статье [1] на основе анализа открытых литературных источников авторы отмечают, что в настоящее время существует потребность в создании недорогих, надежных, компактных гравитационных градиентометров. В тоже время отмечается кризис идей для их создания. Теми же авторами предложено использовать дифференциальный емкостной датчик с упруго подвешенной подвижной массой (ЕДПМ). В статье [2] излагаются результаты теоретических исследований датчика, модель которого приведена на рисунке 1.



Рисунок 1 – Модель ЕДПМ датчика

Отличительной особенностью такого датчика является использование конденсаторов для понижения крутильной жесткости торсионов до единиц герц. Сами торсионы при этом имеют геометрические размеры, обеспечивающие требуемый запас прочности конструкции. С другой стороны, ток перезарядки конденсаторов, возникающий при смещении подвижной массы, используется для регистрации величины смещения.

В представленном докладе дано описание экспериментальной установки и результаты ее работы, показывающие техническую реализуемость предлагаемого дифференциального ЕДПМ.

Исследовавшийся дифференциальный ЕДПМ состоит из подвижной массы, торсионов и опоры торсионов, изготовленных из цельного куска

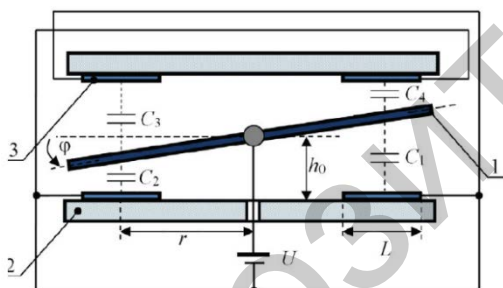
немагнитной стали. Габаритные размеры подвижной массы 120x40x10 мм. Торсионы имеют длину 1,25 мм, диаметр 0,95 мм. Четыре пластины конденсаторов крепятся к опорам торсионов через фторопластовые прокладки толщиной 150 мкм винтами.

Структурная схема экспериментальной установки представлена на рисунке 2.

Установка включает: исследуемый дифференциальный ЕДПМ; модуль регистрации микротоков; модуль задания высоковольтных напряжений; модуль контроллера управления и сбора данных. Питание осуществляется от лабораторного двухканального блока питания. Управление работой и запись полученных данных проводится на персональный компьютер, на который установлена специально разработанная программа-монитор.

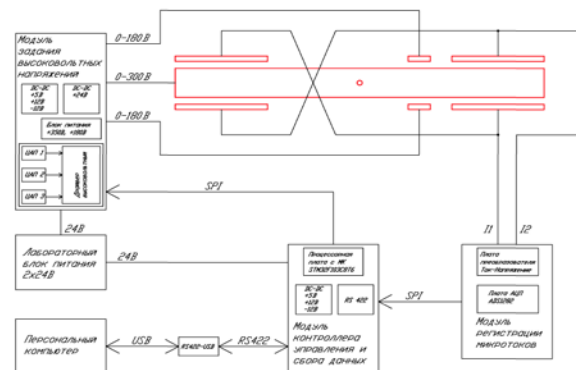

Рисунок 2 – Структурная схема экспериментальной установки

Датчик установлен на подставку с тремя опорами, регулируемые по высоте. Электрическая изоляция датчика от подставки обеспечивается фторопластовой прокладкой. Над чувствительным элементом на подставке установлен блок электронных модулей (рисунок 3). Данная конструкция помещается в вакуумную камеру, установленную на развязанном фундаменте.